

**SOUPED UP GRAND PRIX 2024**  
**THE ULTIMATE TOP TEN DRAGSTERS**

**ผู้จัด** XO AUTOSPORT

- จุดประสงค์**
1. เพื่อหาสุดยอด 10 อันดับรถโมดิไฟที่เร็วที่สุดในระยะทาง 1/4 ไมล์
  2. เพื่อพัฒนารถแข่ง, ทีมช่าง, ผู้ขับ และวงการแดร์ริคของเมืองไทย
  3. เพื่อเป็นการบันทึกสถิติรถแดร์ริคของเมืองไทยประจำปี 2024

<b>กำหนดการ วันที่</b>	5 ธันวาคม 2567	ตรวจสอบสภาพรถแข่ง
	6-7 ธันวาคม 2567	จับเวลารอบคัดเลือก
	8 ธันวาคม 2567	จัดอันดับสถิติ

**สถานที่** สนามบางกอกแดร์ริค อเวนิว

**สถานที่สมัคร**

1. XO AUTOSPORT บริษัท กรังด์ปรีซ์ อินเตอร์เนชั่นแนล จำกัด (มหาชน)  
4/299 ซอยลาดปลาเค้า 66 ถนนลาดปลาเค้า แขวงอนุสาวรีย์ เขตบางเขน กรุงเทพมหานคร 10220  
โทร. 0 2522 1731-8 ต่อ 351 (วันจันทร์-ศุกร์ ในเวลาทำการ 08.30-17.00 น.)
2. Line @ Contact: **@xoautosport** พร้อมยืนยันเอกสารการรับสมัคร และชำระเงิน

**การรับสมัคร** 1. รถยนต์ทุกคันที่สมัครลงทำการจัดอันดับ จะต้องจ่ายค่าสมัครเป็นเงิน 5,000 บาท และเงินมัดจำเป็นจำนวนเงิน 10,000 บาท โดยจะได้รับเงินมัดจำคืนตามเงื่อนไข

2. รถทุกคันที่ต้องการสมัคร สามารถสมัครได้จาก
  - 2.1 ทาง **www.xo-autosport.com** : XO Autosport ลิงค์ใบสมัคร
  - 2.2 ทาง Line : @xoautosport รอรับลิงค์ใบสมัคร
  - 2.3 สมัครที่ บมจ. กรังด์ปรีซ์ฯ ในเวลาทำการ จ-ศ 9:00 - 16:30 น.
3. เปิดรับสมัครวันที่ 1-10 พฤศจิกายน 2567
4. ส่งบัตรประชาชน พร้อมรูปถ่ายนักแข่งทาง Line@ ให้ครบถ้วน

**การชำระเงิน** ชำระเงินโดยการโอนเงินผ่านบัญชี บมจ.กรังด์ปรีซ์ อินเตอร์เนชั่นแนล

▪ ธนาคารกสิกรไทย สีแยกรังหิน 757-2-44927-5

แล้วติดต่อส่งหลักฐานใบสมัครและสลิป ที่นิตยสาร XO AUTOSPORT

**หมายเหตุ** ผู้เข้าร่วมการจัดอันดับที่สมัครและชำระเงินมัดจำเรียบร้อยแล้ว แต่ไม่สามารถเข้าร่วมการจัดอันดับได้ หรือตรวจสอบสภาพไม่ผ่าน ทางผู้จัดจะ ไม่คืนเงินทุกกรณี ไม่ว่าจะเป็เงินค่าสมัครหรือเงินมัดจำ

**รุ่นการทดสอบ**

1. PRO DRAGSTER
2. PRO MAX
3. PRO 6
4. PRO 4
5. PRO 4 FWD
6. PRO TRUCK
7. PRO F55
8. PRO TURBO 3000 BY FLEX
9. PRO 1.9 BY BRC
10. PRO OPEN 4 N/A
11. PRO 4 N/A
12. PRO 275 6 CYL (Class A)
13. PRO 275 6 CYL (Class B)
14. PRO 275 4 CYL (Class A)
15. PRO STREET AWD

**การเข้าร่วมจัดอันดับ**

1. ผู้สมัครเข้าร่วมการจัดอันดับทุกคน ต้องเคารพการตัดสินของนายสนาม
2. ผู้สมัครเข้าร่วมการจัดอันดับต้องปฏิบัติตามกติกา มารยาทที่ดีของการแข่งขันรถยนต์ หากผู้สมัครหรือทีมของท่านใดประพฤติตัวไม่เหมาะสม ก่อการทะเลาะวิวาท ปฏิบัติตนอย่างไม่เป็นน้ำใจนักกีฬา

นอกจากถูกลงโทษตามกฎหมายแล้ว ผู้จัดการแข่งขันขอสงวนสิทธิ์ในการร่วมแข่งขันในคราวต่อไป โดยนักแข่งเป็นผู้รับผิดชอบความประพฤติของทีมงาน

3. นักแข่ง 1 คน สามารถขับรถแข่งกี่คันก็ได้ แต่ต้องไม่อยู่ในรุ่นเดียวกัน ยกเว้น

3.1 กรณีฉุกเฉินของนักแข่ง โดยการเปลี่ยนตัวนักแข่ง ต้องได้รับการอนุญาตจากนายสนามเท่านั้น

4. ทีมแข่งทุกทีมที่ร่วมทำการจัดอันดับ ต้องเสียค่าสมัครเป็นเงิน 5,000 บาท และต้องวางเงินมัดจำเป็นจำนวนเงิน 10,000 บาท ต่อ 1 หมายเลขที่สมัครเข้าทำการจัดอันดับ

5. เงินมัดจำจะได้รับคืน เฉพาะผู้ที่ทำเวลาต่ำกว่าเกณฑ์ขั้นต่ำที่ผู้จัดกำหนด

6. นักแข่งที่ทำเวลาผ่านเกณฑ์ แต่ไม่ผ่านเข้ารอบในวันทำสถิติ และนักแข่งที่ผ่านเข้ารอบในวันทำสถิติจะได้รับเงินมัดจำคืน หลังจากจบการทำสถิติ โดยการโอนเงินเข้าบัญชีธนาคารที่ผู้สมัครแจ้งไว้ ภายใน 15 วันทำการ สำหรับผู้ที่มีเอกสารการคืนเงินครบถ้วนสมบูรณ์

### การตรวจสภาพรถแข่ง

1. ทีมแข่งมีหน้าที่นำรถแข่งเข้าไปตรวจสภาพในวันที่และเวลาที่กำหนดไว้ หากไม่สามารถมาตรวจสภาพตามกำหนดเวลา ผู้สมัครหรือผู้จัดการทีมต้องขออนุมัติจากนายสนามเป็นลายลักษณ์อักษร พร้อมหักเงินมัดจำ 5,000 บาท อ้างอิงจากเอกสารตรวจสภาพ

2. รถแข่งทุกคันต้องผ่านการตรวจสภาพก่อน จึงจะมีสิทธิ์ลงทำการซ้อม การจับเวลารอบคัดเลือก และการจับเวลารอบทำสถิติ

3. หลังการจับเวลาบันทึกสถิติ รถแข่งทุกคันต้องถูกส่งไปเก็บบริเวณตรวจสภาพ เพื่อตรวจพิสูจน์สภาพอีกครั้ง

### ความปลอดภัยรถแข่ง

1. เบาะคนขับ ต้องเป็นแบบ Full bucket seat ที่ได้มาตรฐาน (ขึ้นอยู่กับดุลยพินิจของกรรมการตรวจสภาพ)

2. รถแข่งทุกคันต้องติดตั้งถังดับเพลิงในรถแข่ง ที่บรรจุปริมาณของสารดับเพลิงไม่น้อยกว่า 2.4 ลิตร หรือ 2.0 กิโลกรัม และต้องมีเกจวัดที่แสดงแรงดันในถัง อยู่ในสภาพพร้อมใช้งาน ติดตั้งในระยะเอื้อมของผู้ขับ หรือต้องมีหัวฉีดน้ำยาดับเพลิงอย่างน้อย 2 จุด (บริเวณห้องเครื่องและบริเวณถังเชื้อเพลิง หรือถังพักเชื้อเพลิง)

3. รถแข่งทุกคันต้องมี Safety net ติดตั้งอย่างแน่นหนา บริเวณด้านข้างประตูฝั่งคนขับ

4. รถแข่งทุกคันต้องมีสวิตช์ตัดไฟบริเวณห้องคนขับและภายนอกตัวรถ โดยตัดกระแสไฟจากหัวแบตเตอรี่ และติดสัญลักษณ์ให้เห็นอย่างชัดเจนทั้ง 2 จุด

5. รถแข่งทุกคันต้องมีเข็มขัดนิรภัยอย่างน้อย 4 จุด และผ่านมาตรฐาน FIA ยึดติดกับตัวรถ ตามตัวอย่างด้านล่าง และห้ามยึดจุดเดียวกับจุดยึดเบาะ

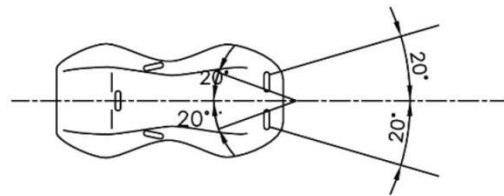
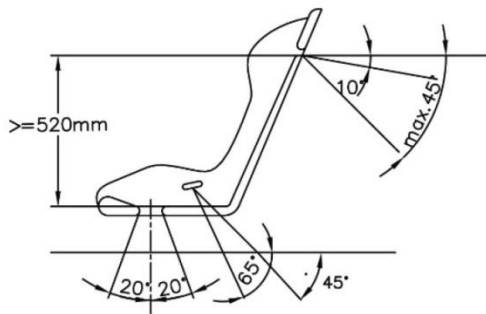

Dessin / Drawing N° 253-42

6. รถแข่งทุกคันต้องมีโรลบาร์ไม่น้อยกว่า 6 จุด และต้องยึดแน่นทุกจุด ประตูคนขับต้องมีโรลบาร์กันกระแทก (คาดข้าง) และต้องเป็นไปตามตัวอย่างที่กำหนดในเอกสารแนบ
7. รถแข่งทุกคันต้องมีลูกากจูง ติดไว้ทั้งด้านหน้าและหลังของตัวรถ และยึดติดไว้อย่างแน่นหนา ขนาดลูกากต้องมีเส้นผ่าศูนย์กลางไม่ต่ำกว่า 80 มม. และไม่เกิน 100 มม. พร้อมสัญลักษณ์บอกตำแหน่ง
8. รถแข่งทุกคันที่ต้องถ่วงน้ำหนักเพิ่ม วัสดุหรือวัตถุที่ใช้ถ่วงต้องเป็นวัสดุรูป Block โดยยึดติดด้วยนอตเข้ากับตัวรถให้แน่นหนา
9. นักแข่งทุกคนต้องมีอุปกรณ์สำหรับการแข่งขัน ดังนี้
  - หมวกกันน็อกผ่านมาตรฐาน FIA, SFI หรือ Snell ตั้งแต่ปี 2010 เป็นต้นไป
  - ถุงคลุมหน้า ผ่านมาตรฐาน FIA หรือ SFI ตั้งแต่ปี 2010 เป็นต้นไป
  - ชุดแข่ง ผ่านมาตรฐาน FIA หรือ SFI ตั้งแต่ปี 2010 เป็นต้นไป
  - ถุงมือ ผ่านมาตรฐาน FIA หรือ SFI ตั้งแต่ปี 2010 เป็นต้นไป
  - รองเท้าแข่ง ผ่านมาตรฐาน FIA หรือ SFI ตั้งแต่ปี 2010 เป็นต้นไป

### ประชุมนักแข่ง

นักแข่งทุกคนจะต้องเข้าร่วมประชุมนักแข่งในเวลาที่กำหนด นักแข่งท่านใดที่ไม่เข้าร่วมประชุม "จะถูกปรับ 5,000 บาท"

### การซ้อมและการจับเวลารอบคัดเลือก

1. การจับเวลารอบคัดเลือก จะจัดขึ้นที่สนามบางกอกแดร์ริค อเวนิว
2. นักแข่งต้องทำการซ้อมตามเวลาที่จัดให้เท่านั้น
3. ถ้าต้องหยุดการซ้อม หรือหยุดการจับเวลา ด้วยเหตุผลของความปลอดภัย นายสนามสามารถหยุดการซ้อมหรือการจับเวลาได้ตามความเหมาะสม โดยไม่จำเป็นต้องขยายเวลาเพิ่ม
4. การจับเวลารอบคัดเลือก (Qualifying) กำหนดให้จับเวลารอบคัดเลือก 2 วัน นักแข่งมีสิทธิ์ลงวิ่งทำเวลาได้วันละ 1 รอบ โดยรถในรุ่นเดียวกันจะต้องจับเวลาในช่วงเวลาเดียวกัน เรียงตามรุ่นที่ผู้จัดกำหนด
5. รถแข่งที่ทำเวลาดีที่สุดในแต่ละรุ่น จะได้อยู่ในลำดับวิ่งทำสถิติหลังสุดของรุ่นนั้น หากรถแข่งสองคันทำเวลาได้เท่ากัน คันที่ทำเวลานั้น ได้ก่อน จะถูกจัดอยู่ในลำดับสูงกว่าคันที่ทำเวลาได้ที่หลัง

## เกณฑ์ขั้นต่ำของการคัดเลือกเพื่อผ่านเข้ารอบทำสถิติสำหรับรถแข่งรุ่นต่างๆ

รุ่น	เวลาควอลิฟาย (วินาที)	จำนวนรถผ่านเข้ารอบควอลิฟาย (คัน)
PRO DRAGSTER	8.000	-
PRO MAX	8.500	-
PRO 6	8.800	-
PRO 4	9.600	-
PRO 4 FWD	10.000	-
PRO TRUCK	8.800	-
PRO F55	9.000	-
PRO TURBO 3000 BY FLEX	9.500	-
PRO 1.9 BY BRC	10.000	-
PRO OPEN 4 N/A	9.900	-
PRO 4 N/A	11.000	-
PRO 275 6 CYL (Class A)	9.500	-
PRO 275 6 CYL (Class B)	9.900	-
PRO 275 4 CYL (Class A)	10.300	-
PRO STREET AWD	9.900	-

\* จำนวนรถเข้ารอบ ขึ้นอยู่กับจำนวนรถที่สมัครแข่งขัน

### การนำรถเข้าเส้นสตาร์ท ในช่วงการจับเวลารอบคัดเลือกและรอบทำสถิติ

- เมื่อถึงเวลาในช่วงการทำสถิติ รถแข่งในรุ่นนั้นๆ ที่ผ่านรอบคัดเลือก ต้องมารวมกันที่ Staging Line เพื่อจัดลำดับรถที่จะออกไปทำสถิติ
- อนุญาตให้ทีมเซอร์วิสเข้าในบริเวณจุดสตาร์ทได้ 1 คนเท่านั้น ยกเว้นรุ่น PRO DRAGSTER และ PRO MAX อนุญาตให้เข้าจุดสตาร์ทได้ 3 คนและต้องมีบัตร TEAM MEMBER ห้ามใส่รองเท้าแตะ
- อนุญาตให้รถแข่งทำการ Burnout ได้คันละ 1 ครั้ง ครั้งละไม่เกิน 10 วินาที เมื่อเริ่มการ Burnout ถือว่าเป็นการเริ่มการวิ่งในรอบนั้น
- ห้ามไม่ให้ใช้ของเหลวทุกชนิดราดยาง หากต้องการใช้น้ำเพื่อช่วยในการ Burnout ให้ใช้น้ำจาก Water Box เท่านั้น
- ในขณะที่ทำการ Burnout ไม่อนุญาตให้ทีมเซอร์วิสแตะต้องตัวรถ
- Burnout ผ่านเส้นสตาร์ทได้ 1 ครั้ง หลังจากถอยหลังกลับมาแล้ว ให้เดินหน้าเข้าไฟ Pre-Stage และ Stage ตามลำดับ ไม่อนุญาตให้ถอยหลังเป็นครั้งที่ 2

7. หากรถแข่งไม่สามารถเข้าไฟ Pre-Stage และ Stage ได้ด้วยตัวเอง จะถูกตัดสิทธิ์ในการจับเวลารอบนั้น

### การจัดอันดับสถิติและประกาศผลการแข่งขัน

1. การจัดอันดับสถิติจะจัดขึ้นที่สนามบางกอกแดร์ก อเวนิว
2. รถแข่งมีสิทธิ์วิ่งทำเวลาได้ 2 ครั้ง
3. เวลาที่เก็บเป็นสถิติ คือ เวลา Elapsed Time (ET)
4. เวลา Elapsed Time (ET) ครั้งที่เร็วที่สุดของรถแข่งคันใด จะถือเป็นสถิติของรถคันนั้นทันที (ยกเลิก Backup)
5. ทางผู้จัดมีสิทธิ์ยุติการจับเวลา หากในวันทำการบันทึกสถิติ สภาพสนามไม่พร้อม ซึ่งอาจส่งผลให้เกิดอันตรายต่อนักแข่งผู้เข้าร่วมจัดอันดับ และผู้ร่วมงาน โดยจะเก็บสถิติเวลาที่เร็วที่สุด Elapsed Time (ET) ในรอบการวิ่งที่สมบูรณ์ (รถแข่งในรุ่นวิ่งครบทุกคัน) ก่อนการประกาศยุติ หากยังไม่มีการจับเวลารอบที่สมบูรณ์เลย ให้ใช้เวลาในรอบควอลิฟายเป็นสถิติ เพื่อใช้สำหรับการจัดอันดับ

### รางวัลการแข่งขัน

1. จัดอันดับรถที่เร็วที่สุด แบ่งตามประเภทรถ 2 ประเภท คือ

#### 1.1 ประเภทล้อเปิด (PRO DRAGSTER)

อันดับ 1 ถ้วยรางวัล

อันดับ 2 ถ้วยรางวัล

อันดับ 3 ถ้วยรางวัล

อันดับ 4 ถ้วยรางวัล

อันดับ 5 ถ้วยรางวัล

#### 1.2 ประเภทล้อปิด (ทุกรุ่น ยกเว้น PRO DRAGSTER)

อันดับ 1 ถ้วยรางวัล

อันดับ 2 ถ้วยรางวัล

อันดับ 3 ถ้วยรางวัล

อันดับ 4 ถ้วยรางวัล

อันดับ 5 ถ้วยรางวัล

2. ในรุ่น PRO DRAGSTER, PRO MAX, PRO 6, PRO 4, PRO 4 FWD, PRO TRUCK, PRO F55, PRO TURBO 3000 BY FLEX, PRO 1.9 BY BRC, PRO OPEN 4 N/A, PRO 4 N/A, PRO 275 6 CYL (Class A/B), PRO 275 4 CYL (Class A), PRO STREET AWD

อันดับ 1 ถ้วยรางวัลและเงินรางวัล

อันดับ 2 ถ้วยรางวัลและเงินรางวัล

อันดับ 3 ถ้วยรางวัลและเงินรางวัล

### การโฆษณาและตำแหน่งสติ๊กเกอร์บังคับ

1. ผู้เข้าแข่งขันสามารถติดสติ๊กเกอร์โฆษณาได้ทุกประเภทสินค้า ทั้งบนรถและชุดแข่ง ซึ่งไม่เข้าช้อนกับผู้สนับสนุนรายการ และไม่ขัดต่อกฎหมายการแพร่ภาพทางโทรทัศน์ หรือขัดต่อศีลธรรมและกฎหมาย

2. รถแข่งที่เข้าร่วมการแข่งขัน จะต้องติดสติ๊กเกอร์บังคับของผู้จัดการแข่งขัน 2 จุด คือ

1. บริเวณด้านบนของกระจกบังลมหน้า

2. ประตูซ้าย-ขวา

หากไม่ปฏิบัติตามเงื่อนไข จะถูกตัดสิทธิ์จากการแข่งขัน

### การประท้วง

การประท้วงต้องปฏิบัติตามกติกาสากล โดยทำหนังสือเป็นลายลักษณ์อักษรยื่นต่อนายสนาม เพื่อเสนอต่อกรรมการควบคุมการแข่งขัน

1. การประท้วงส่วนประกอบภายนอกรถแข่งทั้งหมดที่มองเห็น ต้องประท้วงก่อนเวลาทำการแข่งขันไม่น้อยกว่า 30 นาที

2. การประท้วงอื่นๆ ต้องประท้วงหลังเวลาประกาศผลการแข่งขันแล้ว ไม่เกินกว่า 30 นาที

3. ค่าธรรมเนียมในการประท้วงการแข่งขัน

3.1 การประท้วงเทคนิคของตัวรถ 10,000 บาท

3.2 การประท้วงผลการแข่งขัน 10,000 บาท

หมายเหตุ 1. ค่าธรรมเนียมในการประท้วงการแข่งขันต้องเป็นเงินสดเท่านั้น

2. ผู้ประท้วงจะได้รับค่าธรรมเนียมคืน หากการประท้วงนั้นเป็นจริงหรือเป็นผลต่ออันดับ

## มารยาทของนักแข่ง

1. นักแข่งหรือทีมแข่งจะต้องศึกษาและปฏิบัติตามกฎข้อบังคับของผู้จัดอย่างเคร่งครัด
2. นักแข่งหรือทีมแข่งจะต้องเชื่อฟังกรรมการที่ปฏิบัติหน้าที่ดำเนินการและนายสนามอย่างเคร่งครัด
3. นักแข่งมีหน้าที่ในการป้องกันและระวังมิให้เกิดอุบัติเหตุหรือเหตุร้ายต่อผู้อื่นตลอดช่วงระยะเวลาการแข่งขัน

## บทลงโทษ

1. การขับรถแข่งโดยประมาท ไม่มีมารยาท ไม่มีน้ำใจนักกีฬา ในระหว่างการซ้อม และรอบคัดเลือก ที่ร่วมใช้สนามแข่งพร้อมกันหลายคัน จนเป็นเหตุทำให้ผู้อื่นได้รับความเสียหาย บาดเจ็บ ออกจากการแข่งขัน หรือเสียชีวิต นักแข่งผู้นั้นจะต้องออกจากการแข่งขัน และอาจถูกห้ามลงแข่งในรายการแข่งขันต่อไป
2. นักแข่งที่ใช้วาจาไม่สุภาพ ด่าทออย่างหยาบคายกับกรรมการหรือนักแข่งคนอื่น จะถูกตัดสิทธิ์ให้ออกจากการแข่งขัน และอาจถูกห้ามลงแข่งในรายการแข่งขันต่อไป
3. รถทุกคันที่ทำความเสียหายต่อพื้นแทร็ค ไม่ว่าจะจากกรณีใดๆ หรือทำให้การจัดอันดับต้องหยุดชะงัก นานเกิน 5 นาที หรือกรณีความเสียหายที่เกิดขึ้น เป็นเหตุทำให้ผู้ร่วมการทดสอบท่านอื่นเสียประโยชน์ จะถูกปรับเงิน 5,000-10,000 บาท/ครั้ง ขึ้นอยู่กับความเสียหาย
4. การทำผิดกติกาเทคนิคที่มีผลต่อสมรรถนะของรถแข่ง แม้เพียงประเดี๋ยวประเด๋วหนึ่ง จะถูกปรับให้ออกจากการแข่งขัน (DQ) และถูกปรับเงิน 10,000 บาท

## หมายเหตุ

ผู้จัดสามารถที่จะ “ไม่อนุญาต” รถที่พิจารณาแล้วว่าไม่พร้อม หรืออยู่ในสภาพที่เป็นอันตรายต่อสนาม หรือการทดสอบ เข้าร่วมการจัดอันดับ



## กติกาเทคนิค

PRO DRAGSTER	PRO MAX
1. เป็นรถแข่งล้อเปิดที่ถูกสร้างขึ้นมาเพื่อใช้สำหรับแข่งขันโดยเฉพาะ	1. เป็นรถแข่งล้อปิดที่ถูกสร้างขึ้นมาเพื่อใช้สำหรับแข่งขันโดยเฉพาะ
2. เป็นรถแข่งที่มีระยะห่างระหว่างฐานล้อ (ศูนย์กลางล้อหน้า-ศูนย์กลางล้อหลัง) ตั้งแต่ 130 นิ้วขึ้นไป	2. เป็นรถแข่งที่มีระยะห่างระหว่างฐานล้อ (ศูนย์กลางล้อหน้า-ศูนย์กลางล้อหลัง) ไม่เกิน 130 นิ้ว
3. ปรับแต่งเครื่องยนต์ได้อย่างอิสระ	
4. ต้องติดตั้งถาดรองใต้เครื่องยนต์และเกียร์	
5. ระบบขับเคลื่อนเปิดอิสระ	
6. ใช้เกียร์ได้ทุกประเภท	
7. ให้ใช้ยาง Drag Slick ไม่จำกัดขนาด	
8. ความสูงใต้ท้องรถ (Ground Clearance) ต้องไม่น้อยกว่า 2.5 นิ้ว	

PRO 6	PRO 4	PRO 4 FWD
<p>1. เป็นรถยนต์ที่ถูกผลิตมาเพื่อจำหน่ายสำหรับใช้งานทั่วไป โดยมีชื่อรุ่นของยี่ห้อใดยี่ห้อหนึ่ง ในอัตราการผลิตไม่น้อยกว่า 2,500 คัน/ปี ใช้โครงสร้างเดิมเป็นหลัก (ห้ามเปลี่ยนแปลงโครงสร้างตัวถัง) แต่อนุญาตให้เปลี่ยนส่วนประกอบ (ชิ้นส่วนตัวถัง) ได้ เช่น ฝากระโปรง บังโคลน กระจังหน้า ประตู และกันชนที่ทำจากวัสดุอื่น (ชุดแต่ง) แทนได้ และสามารถใช้วัสดุอื่นแทนกระจกได้</p>		
<p>2. ต้องเป็นเครื่องยนต์ 6 สูบ หรือเครื่องยนต์โรตารี 3 โรเตอร์ เท่านั้น รถยนต์ที่มีเครื่องยนต์วางตามยาวอยู่ด้านหน้ารถ หัวเทียนสูบหน้าสุดต้องไม่อยู่หลังแนวขวางศูนย์ล้อหน้า (อ้างอิงจากจุดที่ล้อหน้าสัมผัสพื้น) ส่วนเครื่องยนต์วางตามขวาง วางในตำแหน่งกลางหรือวางท้ายรถเปิดอิสระ</p>	<p>2. ต้องเป็นเครื่องยนต์ 4 สูบ หรือเครื่องยนต์โรตารี 2 โรเตอร์ รถยนต์ที่มีเครื่องยนต์วางตามยาวอยู่ด้านหน้ารถ หัวเทียนสูบหน้าสุดต้องไม่อยู่หลังแนวขวางศูนย์ล้อหน้า (อ้างอิงจากจุดที่ล้อหน้าสัมผัสพื้น) เครื่อง 2 โรเตอร์ ห้ามทาบ Fire Wall ส่วนเครื่องยนต์วางตามขวาง วางในตำแหน่งกลางหรือวางท้ายรถเปิดอิสระ</p>	<p>2. ต้องเป็นเครื่องยนต์ 4 สูบ ขับเคลื่อนล้อหน้าเท่านั้น</p>
<p>3. ต้องติดตั้งถาดรองใต้เครื่องยนต์และเกียร์</p>		
<p>4. อนุญาตให้ใช้ Nitrous Oxide</p>		
<p>5. ระบบช่วงล่างของล้อขับเคลื่อนเปิดอิสระ</p>		
<p>6. ระบบช่วงล่างของล้อที่ไม่ได้ขับเคลื่อนต้องเป็นระบบเดิมจากโรงงาน สามารถใส่อะไหล่แต่งได้</p>		
<p>7. ใช้เกียร์ได้ทุกประเภท</p>		
<p>8. ให้ใช้ยาง Drag Slick หน้ากว้างไม่เกิน 13.0 นิ้ว</p>		<p>8. ให้ใช้ยาง Drag Slick หน้ากว้างไม่เกิน 12.0 นิ้ว</p>
<p>9. น้ำหนักพร้อมผู้ขับขี่ขั้นต่ำ 1,150 กิโลกรัม</p>	<p>9. น้ำหนักพร้อมผู้ขับขี่ขั้นต่ำ 1,000 กิโลกรัม</p>	<p>9. น้ำหนักพร้อมผู้ขับขี่ขั้นต่ำ 900 กิโลกรัม</p>
<p>10. ความสูงใต้ท้องรถ (Ground Clearance) ต้องไม่น้อยกว่า 2.5 นิ้ว</p>		

PRO OPEN 4 N/A	PRO 4 N/A
1. เป็นรถแข่งล้อปิดที่ถูกสร้างขึ้นมาเพื่อใช้สำหรับแข่งขันโดยเฉพาะ	1. เป็นรถยนต์ที่ถูกผลิตมาเพื่อจำหน่ายสำหรับใช้งานทั่วไป โดยมีชื่อรุ่นของยี่ห้อใดยี่ห้อหนึ่ง ในอัตราการผลิตไม่น้อยกว่า 2,500 คัน/ปี ใช้โครงสร้างตัวถังเดิมเป็นหลัก แต่อนุญาตให้เปลี่ยนส่วนประกอบ (ชิ้นส่วนตัวถัง) ได้ เช่น ฝากระโปรง บังโคลน กระจังหน้า ประตู และกันชนที่ทำจากวัสดุอื่น (ชุดแต่ง) แทนได้ และสามารถใช้วัสดุอื่นแทนกระจกได้
2. เป็นรถยนต์ที่มีระยะห่างระหว่างฐานล้อ (ศูนย์กลางล้อหน้า-ศูนย์กลางล้อหลัง) ยาวไม่เกิน 125 นิ้ว	
3. ต้องเป็นเครื่องยนต์ 4 สูบ เท่านั้น	
4. ต้องติดตั้งถาดรองใต้เครื่องยนต์และเกียร์	
5. ใ้ไม่อนุญาตระบบอัดอากาศ	
6. ใ้ไม่อนุญาตให้ใช้ Nitrous Oxide	
7. ใ้ใช้เกียร์ได้ทุกประเภท	
8. ความสูงใต้ท้องรถ (Ground Clearance) ต้องไม่ต่ำกว่า 2.5 นิ้ว	
9. ใ้ไม่จำกัดประเภทน้ำมันเชื้อเพลิง	9. ใ้ไม่อนุญาตเชื้อเพลิงที่มีส่วนผสมของไนโตรมีเทน
10. ระบบขับเคลื่อนและระบบช่วงล่างเปิดอิสระ	10. ระบบช่วงล่างของล้อขับเคลื่อนเปิดอิสระ ระบบช่วงล่างของล้อที่ไม่ได้ขับเคลื่อน ต้องเป็นระบบช่วงล่างเดิมจากโรงงาน สามารถใส่อะไหล่แต่งได้
	11. น้ำหนักพร้อมผู้ขับขั้นต่ำ <ul style="list-style-type: none"> <li>▪ K Series 850 กิโลกรัม</li> <li>▪ B Series 800 กิโลกรัม</li> <li>▪ Rotary 2 โรเตอร์ 750 กิโลกรัม</li> </ul>

PRO TRUCK	PRO F55	PRO TURBO 3000 BY FLEX	PRO 1.9 BY BRC
<p>1. เป็นรถกระบะที่ถูกลดมาเพื่อจำหน่ายสำหรับใช้งานทั่วไป โดยมีชื่อรุ่นของยี่ห้อใดยี่ห้อหนึ่ง ในอัตราการผลิตไม่น้อยกว่า 2,500 คัน/ปี ห้ามเปลี่ยนแปลงโครงสร้างตัวถัง ต้องคงสภาพ Fire Wall เดิมไว้ แต่อนุญาตให้เปลี่ยนส่วนประกอบได้ เช่น ฝากระโปรง บังโคลนกระจังหน้า ประตู และกันชนที่ทำจากวัสดุอื่น (ชุดแต่ง) แทนได้ และสามารถใช้วัสดุอื่นแทนกระจกได้</p>			
<p>2. ต้องเป็นเครื่องยนต์ดีเซล 4 สูบ เท่านั้น รถยนต์ที่มีเครื่องยนต์วางตามยาวอยู่ด้านหน้ารถ ตำแหน่งเครื่องยนต์ สูบที่หนึ่ง ต้องไม่เกินไปจากกึ่งกลางดุมล้อหน้า (อ้างอิงจากจุดที่ล้อหน้าสัมผัสพื้น)</p>			
<p>3. ต้องติดตั้งถาดรองใต้เครื่องยนต์และเกียร์</p>			
<p>4. ไม่อนุญาตให้ใช้ Nitrous Oxide</p>			
<p>5. ระบบ Turbo เปิดอิสระ</p>	<p>5. อนุญาต Turbo ฝาหน้า F55 V เสือกลางไม่เกิน TE06 ไม่วัดปากทางเข้า</p>	<p>5. อนุญาต Turbo 3000 เสือกลางแท้ หรือเสือกลางรูปทรง 3000 ห้ามใช้เสือกลาง F55 TE06 หรือเสือกลางที่ไม่ใช่รูปทรง 3000, ฝาหน้าแท้ หรือฝาหน้า FLEX เข็มขัดขนาดไม่เกิน 73 mm ไม่วัดปากทางเข้า โข่งหลังแท้ หรือโข่งหลัง FLEX รหัส MK09, MK14, MK15</p>	
<p>5. ระบบช่วงล่างด้านหน้าต้องเป็นรูปแบบเดิมจากโรงงาน สามารถใส่อะไหล่แต่งได้ แต่ห้ามแก้ไข เพิ่มเติม และห้ามย้ายตำแหน่ง</p>			
<p>6. ช่วงล่างด้านหลังเปิดอิสระ</p>	<p>6. ช่วงล่างหลังต้องมีแหวน</p>		
<p>7. ใช้เกียร์ได้ทุกประเภท</p>	<p>7. ใช้เกียร์ได้ทุกประเภท แต่ห้ามใช้ระบบลมและไฟฟ้าในการเปลี่ยนเกียร์</p>	<p>7. ใช้เกียร์ H-Pattern เท่านั้น (สามารถเข้าเกียร์แบบข้ามเกียร์ได้)</p>	
<p>8. มิติของตัวรถกว้างไม่เกิน 76 นิ้ว</p>			
<p>9. ให้ใช้ยาง Drag Slick ไม่จำกัดขนาด</p>	<p>9. ให้ใช้ยาง Drag Slick ความสูงไม่เกิน 33.5 นิ้ว ดูจากตัวเลขแก้มยาง</p>	<p>9. ให้ใช้ยาง Drag Radial</p>	
<p>10. ต้องมีไฟหน้า ไฟท้าย ใช้งานได้ปกติ</p>			
<p>11. ความสูงวัดจากพื้นถึงขอบล่างประตู ต้องไม่น้อยกว่า 20 เซนติเมตร</p>			
<p>12. ความสูงใต้ท้องรถ (Ground Clearance) ต้องไม่น้อยกว่า 2.5 นิ้ว</p>			
<p>13. น้ำหนักพร้อมผู้ขับขี่ขั้นต่ำ 1,050 กิโลกรัม</p>	<p>13. น้ำหนักพร้อมผู้ขับขี่ขั้นต่ำ 1,100 กิโลกรัม</p>	<p>13. น้ำหนักพร้อมผู้ขับขี่ขั้นต่ำ 1,200 กิโลกรัม</p>	

PRO 275 6 CYL (CLASS A)	PRO 275 6 CYL (CLASS B)
<p>1. เป็นรถยนต์ที่ถูกผลิตมาเพื่อจำหน่ายสำหรับใช้งานทั่วไป โดยมีชื่อรุ่นของยี่ห้อใดยี่ห้อหนึ่ง ในอัตราการผลิตไม่น้อยกว่า 2,500 คัน/ปี ห้ามเปลี่ยนแปลงโครงสร้างตัวถัง ต้องคงสภาพ Fire Wall เดิมไว้ แต่อนุญาตให้เปลี่ยนส่วนประกอบได้ เช่น ฝากระโปรง บังโคลน กระจังหน้า ประตู และกันชนที่ทำจากวัสดุอื่น (ชุดแต่ง) แทนได้ และสามารถใช้วัสดุอื่นแทนกระจกได้</p>	
<p>2. ต้องเป็นเครื่องยนต์ 6 สูบ หรือเครื่องยนต์โรตารี 3 โรเตอร์ เท่านั้น รถยนต์ที่มีเครื่องยนต์วางตามยาวอยู่ด้านหน้ารถ หัวเทียนสูบหน้าสุดต้องไม่อยู่หลังแนวขวางศูนย์ล้อหน้า (อ้างอิงจากจุดที่ล้อหน้าสัมผัสพื้น) ส่วนเครื่องยนต์วางตามขวาง วางในตำแหน่งกลาง หรือวางท้ายรถเปิดอิสระ</p>	
<p>3. ต้องติดตั้งถาดรองใต้เครื่องยนต์และเกียร์</p>	
<p>4. ไม่อนุญาตให้ใช้ Nitrous Oxide</p>	
<p>5. ระบบช่วงล่าง ต้องเป็นรูปแบบเดิมจากโรงงาน สามารถใส่อะไหล่แต่งได้</p>	
<p>6. รูปแบบการเข้าเกียร์เป็นแบบ H-Pattern เท่านั้น (สามารถเข้าเกียร์แบบข้ามเกียร์ได้)</p>	<p>6. รูปแบบการเข้าเกียร์เป็นแบบ H-Pattern เท่านั้น (สามารถเข้าเกียร์แบบข้ามเกียร์ได้) แต่ต้องมีซินโครเมชทุกเกียร์</p>
<p>7. ให้ใช้ยาง Drag Radial หน้ากว้างไม่เกิน 275 มม. โดยอ้างอิงจากตัวเลขที่แก้มยาง</p>	
<p>8. ความสูงใต้ท้องรถ (Ground Clearance) ต้องไม่น้อยกว่า 2.5 นิ้ว</p>	
<p>9. น้ำหนักพร้อมผู้ขับขั้นต่ำ 1,200 กิโลกรัม</p>	<p>9. น้ำหนักพร้อมผู้ขับขั้นต่ำ 1,300 กิโลกรัม</p>

**PRO 275 4 CYL (CLASS A)**

1. เป็นรถยนต์ที่ถูกผลิตมาเพื่อจำหน่ายสำหรับใช้งานทั่วไป โดยมีชื่อรุ่นของยี่ห้อใดยี่ห้อหนึ่ง ในอัตราการผลิตไม่น้อยกว่า 2,500 คัน/ปี ห้ามเปลี่ยนแปลงโครงสร้างตัวถัง ต้องคงสภาพ Fire Wall เดิมไว้ แต่อนุญาตให้เปลี่ยนส่วนประกอบได้ เช่น ฝากระโปรง บังโคลน กระจกหน้า ประตู และกันชนที่ทำจากวัสดุอื่น (ชุดแต่ง) แทนได้ และสามารถใช้วัสดุอื่นแทนกระจกได้
2. ต้องเป็นเครื่องยนต์ 4 สูบ หรือเครื่องยนต์โรตารี 2 โรเตอร์เท่านั้น รถยนต์ที่มีเครื่องยนต์วางตามยาวอยู่ด้านหน้ารถ หัวเทียนสูบหน้าสุดต้องไม่อยู่หลังแนวขวางศูนย์ล้อหน้า (อ้างอิงจากจุดที่ล้อหน้าสัมผัสพื้น) เครื่องยนต์ 2 โรเตอร์ ห้ามทาบ Fire Wall ส่วนเครื่องยนต์วางตามขวาง วางในตำแหน่งกลาง หรือวางท้ายรถเปิดอิสระ
3. ต้องติดตั้งถาดรองใต้เครื่องยนต์และเกียร์
4. ไม่อนุญาตให้ใช้ Nitrous Oxide
5. ระบบช่วงล่าง ต้องเป็นรูปแบบเดิมจากโรงงาน สามารถใส่อะไหล่แต่งได้
6. รูปแบบการเข้าเกียร์เป็นแบบ H-Pattern เท่านั้น (สามารถเข้าเกียร์แบบข้ามเกียร์ได้)
7. ให้ใช้ยาง Drag Radial หน้ากว้างไม่เกิน 275 มม. โดยอ้างอิงจากตัวเลขที่แก้มยาง
8. ความสูงใต้ท้องรถ (Ground Clearance) ต้องไม่น้อยกว่า 2.5 นิ้ว
9. น้ำหนักพร้อมผู้ขับขี่ขั้นต่ำ 1,150 กิโลกรัม

## PRO STREET AWD

1. เป็นรถยนต์ที่ถูกผลิตมาเพื่อจำหน่ายสำหรับใช้งานทั่วไป โดยมีชื่อรุ่นของยี่ห้อใดยี่ห้อหนึ่ง ในอัตราการผลิตไม่น้อยกว่า 2,500 คัน/ปี ห้ามเปลี่ยนแปลงโครงสร้างตัวถัง ต้องคงสภาพ Fire Wall เดิมไว้ แต่อนุญาตให้เปลี่ยนส่วนประกอบได้ เช่น ฝากระโปรง บังโคลน กระจังหน้า ประตู และกันชนที่ทำจากวัสดุอื่น (ชุดแต่ง) แทนได้ และสามารถใช้วัสดุอื่นแทนกระจกได้
2. ต้องเป็นเครื่องยนต์ 4 สูบ และ 6 สูบ รถยนต์ที่มีเครื่องยนต์วางตามยาวอยู่ด้านหน้ารถ หัวเทียนสูบหน้าสุดต้องไม่อยู่หลังแนวขวางศูนย์ล้อหน้า (อ้างอิงจากจุดที่ล้อหน้าสัมผัสพื้น) ส่วนรถจากโรงงานรุ่นที่ใช้เครื่องยนต์วางขวาง วางในตำแหน่งกลางหรือวางท้ายรถเปิดอิสระ
3. ต้องติดตั้งถาดรองใต้เครื่องยนต์
4. ไม่อนุญาตให้ใช้ Nitrous Oxide
5. ระบบช่วงล่างต้องคงรูปแบบเดิมจากโรงงาน สามารถใส่อะไหล่แต่งได้
6. รูปแบบการเข้าเกียร์เป็นแบบ H-Pattern เท่านั้น (สามารถเข้าเกียร์แบบข้ามเกียร์ได้)
7. ให้ใช้ยาง Drag Radial
8. ความสูงใต้ท้องรถ (Ground Clearance) ต้องไม่น้อยกว่า 2.5 นิ้ว
9. น้ำหนักรถพร้อมผู้ขับขี่ขั้นต่ำ 4 สูบ 1,200 กิโลกรัม/6 สูบ 1,300 กิโลกรัม